

# Instrucciones de Instalación

## Sistema de Juntas: 787-A01

Nota: Verifique que la apertura estructural y el área de bloqueo cumplan con las especificaciones del contratista antes de iniciar la instalación. Si éste es un ensamblaje con clasificación contra incendios, la barrera contra incendios debe ser instalada antes que el Sistema de Juntas Arquitectónicas. Refiérase a las instrucciones de la barrera contra incendios para su instalación.

FIG. 1

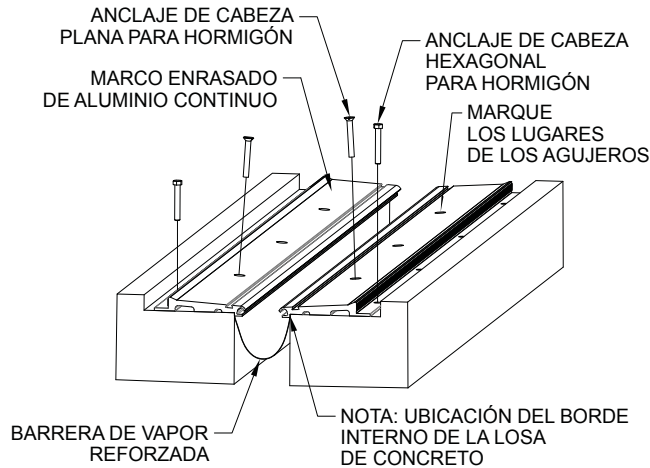

FIG. 1A

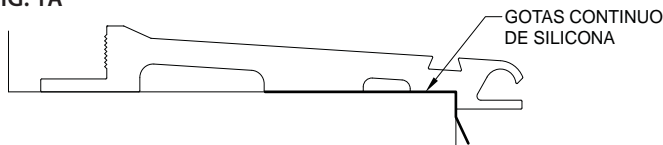

FIG. 2

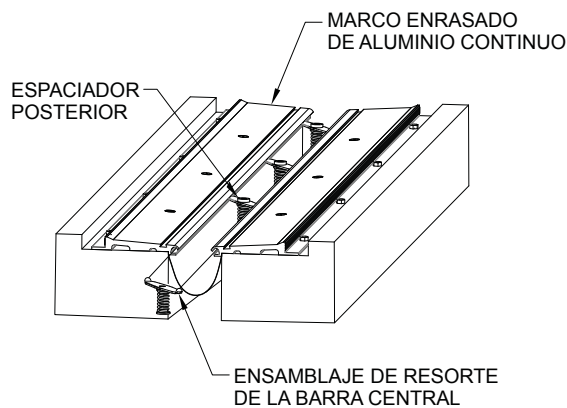
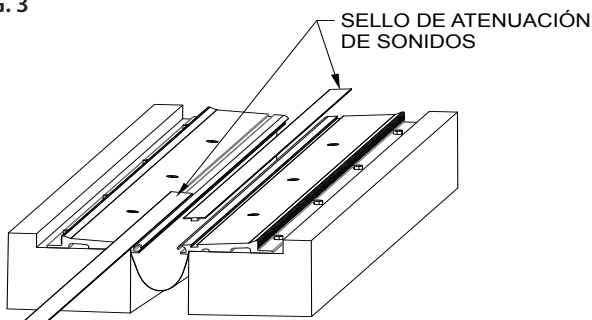

FIG. 3



1. Instale el sistema de juntas arquitectónicas sobre una superficie nivelada dentro del área de bloqueo. La parte superior del marco de aluminio debe coincidir con el piso. Esto puede requerir que deba agregar un compuesto de nivelación para elevar las partes superiores de los marcos.

Figura 1

2. Coloque los marcos enrasados de aluminio con la orientación del borde interior de los mismos como se muestra.
3. Marque en los sustratos los lugares de los agujeros perforados.
4. Remueva los marcos enrasados de las áreas de bloqueo.
5. Perfore todos los agujeros marcados en los sustratos utilizando una broca para hormigón de 3/8" (10 mm). Los agujeros deben ser perforados a una profundidad de 2 3/4" (70mm).
6. Aplique una tira de silicona a los dos lados de la junta para adherir la barrera de vapor y sellarla al hormigón.
7. Instale la barrera de vapor reforzada a un mínimo de 4" (102mm) dentro del área de bloqueo. (FIG 1A)
8. Vuelva a colocar los marcos enrasados sobre los lugares con agujeros perforados y sujételos en su lugar con un anclaje de cabeza plana JK131 3/8" x 2 3/4" por cada agujero interior y con un tornillo para hormigón de cabeza hexagonal JK173 3/8" x 2 1/2" por cada agujero exterior.

Figura 2

9. Deslice el ensamblaje de resorte de la barra central dentro de los marcos enrasados. marco 7 por 10' (3 metros), 18" (457mm) en el centro. Coloque cada ensamblaje de resorte de la barra central directamente a nivel con cada agujero avellanado en la placa de aluminio. En la última sección, deslice la cantidad correcta de ensamblajes de resorte en los marcos enrasados antes de montar a la losa de hormigón. Sugerencia: Sujete el posicionamiento de los ensamblajes de resorte de la barra central con un pedazo de cinta adhesiva o varilla de respaldo.

Figura 3

10. Deslice o presione el sello de reducción acústica en la ranura de encaje. Los sistemas de 10" (254 mm) y 12" (304 mm) 787 tienen 2 ranuras para sellos.

IPC.1716/REV.7

# Instrucciones de Instalación

Sistema de Juntas: 787-A01

FIG. 4



Figura 4

11. Empuje el pasador de alineación hasta 3" (76mm) en la placa de aluminio. Agarre la siguiente sección de la placa y presione el pasador de alineación hasta que las dos placas queden juntas.

FIG. 5

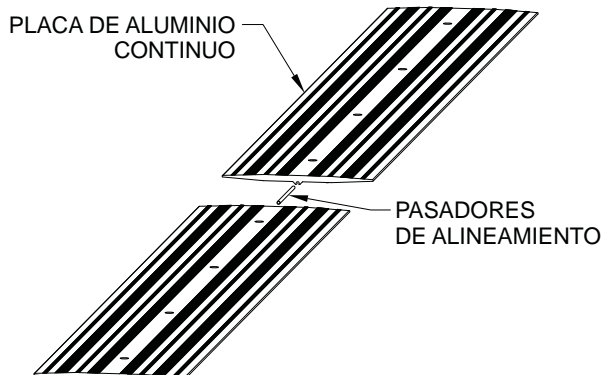

Figura 5

12. Coloque la placa de aluminio encastrada sobre cada agujero del ensamblaje de resorte de la barra de centrado. Utilice un tornillo de cabeza plana JK174 1/4"-20 x 3 1/2" por cada agujero avellanado. Pase la tuerca del ensamblaje de la barra de centrado hasta que sienta un poco de resistencia al darle vuelta a la tuerca. Déle vuelta a la tuerca en el sentido del reloj por 5 rotaciones completas. Esto le da 16# (7.3kg) de presión de precarga al resorte.

Figura 6

13. Utilice cinta adhesiva sobre la losa de hormigón al lado del área de bloqueo.

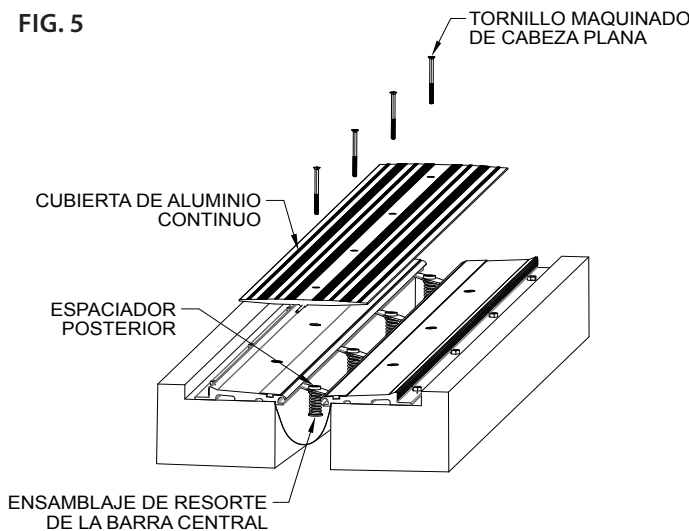
14. Rellene el área de bloqueo con hormigón elastomérico al ras con la losa de hormigón adyacente.

15. Remueva la cinta adhesiva de la losa de hormigón.

16. Limpie las superficies expuestas con un limpiador libre de solventes como "409", según se necesite.

FIG. 6

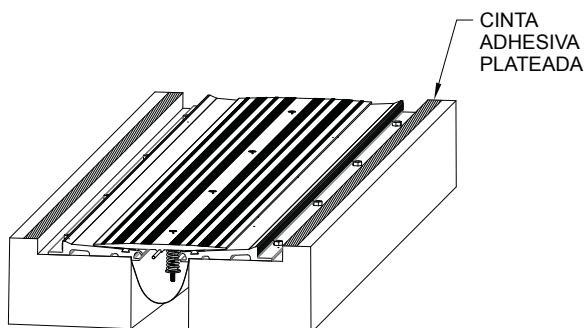

Figura 7 (787-A01 Instalación completa)

