

# 130BN BluNose

Guarda de rincón de alto impacto

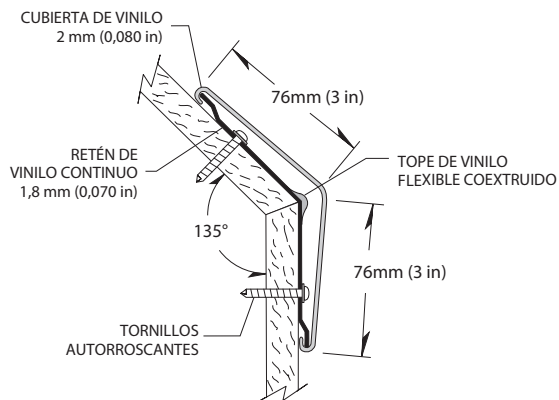

- Ala de 76 mm (3 in) con protección de rincones de 135°.
- Montada en un retén de vinilo continuo de 1,8 mm (0,070 in) de espesor con un ápice de PVC Biopolímero Flex coextruido.
- El retén de vinilo es casi cuatro veces más fuerte que nuestro retén de aluminio y seis veces más fuerte que cualquier otro retén de vinilo.
- Cubierta de vinilo rígido de 2 mm (0,080 in) de espesor resistente a los rayones y a las manchas.
- Se fabrica en alturas estándar de 1,22 m (4 in), 2,44 m (8 in), 2,74 m (9 in) y 3,66 m (12 in); la altura puede variar según el pedido.
- Disponible en 100 colores estándar y siete patrones Woodland.
- Cumple con las normas y los criterios más rigurosos de emisiones químicas, según lo estipulado por el Instituto Medioambiental GREENGUARD.
- Se ha probado y cumple con los requisitos del Instituto Medioambiental GREENGUARD y del estado de California para productos de emisión baja, según las pruebas realizadas por Air Quality Sciences.
- Se ha probado y cumple con los niveles de emisiones químicas de GREENGUARD para su uso en entornos infantiles y en las escuelas.



IPC.3563 REV 12

# Guarda de rincón de alto impacto 130BN BluNose

## Especificaciones sugeridas

### PARTE 1 - GENERAL

#### 1.01 RESUMEN

A. Sistema de guardas de rincón para la protección de paredes

#### 1.02 LA SECCIÓN INCLUYE LO SIGUIENTE:

A. Sistema de guarda de rincones de alto impacto 130 BluNose para montaje en superficie

#### 1.03 REFERENCIAS

A. Sociedad Estadounidense para Pruebas y Materiales (American Society for Testing and Materials, ASTM)

B. Código Nacional de Construcción de Canadá (National Building Code of Canada, NBC)

C. Asociación Nacional de Protección contra Incendios de los EE. UU. (National Fire Protection Association, NFPA)

D. Sociedad de Ingenieros de Automoción (Society of Automotive Engineers, SAE)

E. Empresa Underwriters Laboratory (UL)

F. Empresa Underwriters Laboratory de Canadá (Underwriters Laboratory of Canada, ULC)

G. Código de Construcción Uniforme (Uniform Building Code, UBC)

#### 1.04 DESCRIPCIÓN DEL SISTEMA

A. Requisitos de rendimiento: proporcionar un sistema de guardas de rincón que cumpla con los siguientes requisitos de las agencias reguladoras y el control de calidad de IPC Door and Wall Protection Systems, InPro Corporation.

1. Características de reacción al fuego: proporcionar guardas de rincón clasificadas por UL que cumplan con la clasificación de incendios clase A de la NFPA. Según la norma UL-723 (ASTM E-84), las características de combustión de la superficie deberán ser una propagación de la llama de 10 y un desarrollo del humo de 350 a 450. Proporcionar guardas de rincón enumeradas por ULC (Canadá) que cumplan con los requisitos del Código Nacional de Construcción de Canadá 2010, Subsección 3.1.13. Según la norma CAN/ULC-S102.2, las características de combustión de la superficie deberán ser una propagación de la llama de 15 y un desarrollo del humo de 35.

2. Autoextinguible: proporcionar guardas de rincón con una clasificación CC1, según las pruebas realizadas de acuerdo con los procedimientos especificados en la norma ASTM D-635-74, método de prueba estándar para la velocidad de combustión o la extensión y el tiempo de combustión de plásticos autoportantes en posición horizontal, como se menciona en UBC 52-4-1988.

3. Resistencia al impacto: proporcionar materiales de perfil de vinilo rígido que tengan una resistencia al impacto de 30,2 ft-lb/in de espesor, probada de acuerdo con los procedimientos especificados en la norma ASTM D-256-90b, resistencia al impacto de los plásticos.

4. Resistencia al impacto del sistema: proporcionar un sistema de guarda de rincón que resista un impacto de 153,9 ft-lb y que no produzca manchas visuales en la superficie de la cubierta de vinilo ni deformaciones en los retenes de vinilo, según las pruebas realizadas de acuerdo con las disposiciones aplicables de la norma ASTM F 476-84, párrafo 18, prueba de impacto.

5. Certificado por GREENGUARD: proporcionar material con certificación de GREENGUARD. Los perfiles deben cumplir con los requisitos de las normas de certificación de GREENGUARD para productos de emisión baja y la norma de GREENGUARD sobre la emisión de productos en entornos infantiles y escolares.

6. Resistencia química y a las manchas: proporcionar guardas de rincón que muestren resistencia a las manchas cuando se las evalúe de acuerdo con las disposiciones aplicables de la norma ASTM D-543.

7. Resistencia a hongos y bacterias: proporcionar un vinilo rígido que no favorezca el crecimiento de hongos o bacterias según las pruebas realizadas de acuerdo con las normas ASTM G-21 y ASTM G-22.

8. Uniformidad del color: proporcionar componentes que cumplan con la norma SAE J-1545 (Delta E) y cuya diferencia de color no sea superior a 1,0 unidades por medio de la utilización de los sistemas de escala de espacio de color CIE Lab, CIE CMC, CIE LCh, Hunter Lab o similares.

#### 1.05 PRESENTACIONES

A. Datos del producto: datos del producto del fabricante impresos para cada tipo de guarda de rincón especificada.

B. Esquemas de detalle: detalles de montaje con los elementos de fijación correspondientes para los sustratos específicos del proyecto.

C. Muestras: muestras de verificación de guardas de rincón, de 203 mm (8 in) de largo, en perfiles de tamaño completo de cada tipo y color indicados.

D. Instrucciones de instalación del fabricante: instrucciones de instalación impresas para cada guarda de rincón.

#### 1.06 ENTREGA, ALMACENAMIENTO Y MANIPULACIÓN

A. Entregar los materiales en la obra con el embalaje de fábrica sin abrir.

B. Inspeccionar los materiales en el momento de la entrega para asegurarse de que se hayan recibido los productos especificados.

C. Mantener los productos guardados con el embalaje original en un lugar climatizado y alejado de la luz directa del sol.

#### 1.07 CONDICIONES DEL PROYECTO

A. Requisitos ambientales: los productos se deben instalar en el interior de un ambiente climatizado.

#### 1.08 GARANTÍA

A. Garantía limitada de por vida IPC estándar por defectos de materiales y fabricación.

### PARTE 2 - PRODUCTOS

#### 2.01 FABRICANTE

A. Fabricante aceptable: IPC Door and Wall Protection Systems, InPro Corporation, PO Box 406, Muskego, WI 53150, USA; teléfono: 800.222.5556, fax: 888.715.8407, [www.inprocorp.com](http://www.inprocorp.com)

B. Sustituciones: no se permiten.

C. Entregar todas las guardas de rincón y protecciones de pared provenientes de una única fuente.

#### 2.02 UNIDADES FABRICADAS

A. Sistema de guardas de rincón

1. Perfil de guarda de rincón de alto impacto 130BN BluNose 76 mm (3 in) x 76 mm (3 in) 135°

Alturas estándar de 1,22 m (4 in), 2,44 m (8 in) y 2,74 m (9 in). Opciones: alturas personalizadas disponibles.

Ángulos personalizados: proporcionar cubiertas de vinilo y retenes con ángulos personalizados. Los ángulos personalizados serán de entre 112,5° y 157,5°. Proporcionar tapas superiores flexibles para que se plieguen conforme el ángulo del retén.

#### 2.03 MATERIALES

A. Cubiertas de vinilo: la cubierta a presión de 2 mm (0,080 in) de grosor será extruida de cloruro de polivinilo resistente a los productos químicos y a las manchas con la adición de modificadores de impacto. No se añadirán plastificantes (los plastificantes pueden favorecer el crecimiento bacteriano).

B. Retenes de vinilo: los retenes continuos de vinilo de 1,8 mm (0,070 in) de espesor con un ápice de PVC Biopolymer Flex coextruido se fabricarán con cloruro de polivinilo con adición de modificadores de impacto.

#### 2.04 COMPONENTES

A. Las tapas superiores e inferiores serán de termoplásticos moldeados por inyección.

B. Elementos de fijación: se suministrarán todos los accesorios del sistema de montaje apropiados para los sustratos indicados en los planos.

C. Las tapas superiores flexibles opcionales serán de PVC flexible de biopolímero moldeado por inyección.

#### 2.05 TERMINACIONES

A. Cubiertas de vinilo: el color de la guarda de rincón será seleccionado por el arquitecto en función de la elección final de IPC. La superficie deberá tener una textura de guijarros.

B. Componentes moldeados: las tapas superiores e inferiores deberán ser de un color que coincida con el de las guardas de rincón. La superficie deberá tener una textura de guijarros.

### PARTE 3 - EJECUCIÓN

#### 3.01 EXAMEN

A. Examinar las áreas y las condiciones en las que se instalará el sistema de guardas de rincón.

1. Completar todas las operaciones de terminación, incluida la pintura, antes de comenzar la instalación del sistema de guardas de rincón.

B. La superficie de la pared debe estar seca y libre de suciedad, grasa y pintura suelta.

#### 3.02 PREPARACIÓN

A. Datos generales: antes de la instalación, limpie el sustrato para eliminar el polvo, los residuos y las partículas sueltas.

#### 3.03 INSTALACIÓN

A. Datos generales: ubicar las guardas de rincón como se indica en el esquema de detalles aprobado para el sustrato apropiado y de acuerdo con las instrucciones de instalación de IPC. Instalar el nivel y la plomada de la guarda de rincón a la altura indicada en el esquema.

B. Instalación de la guarda de rincón 150BN BluNose de alto impacto para montaje en superficie:

##### 1. Instalación del retén

Colocar el retén de vinilo contra la pared, y dejar un espacio de 8 mm (<sup>5</sup>/<sub>16</sub> in) desde la parte inferior del retén hasta la parte superior de la base de la cala o del zócalo para la tapa inferior.

Tablero de yeso: fijar el retén a la pared con tornillos autorroscantes phillips de cabeza redonda n.º 8 x 1<sup>1</sup>/<sub>4</sub> in. Escalonar los elementos de fijación en cada ala del retén. Utilizar 6 tornillos por cada 1,22 m (4 in) de longitud, 10 tornillos por cada 2,44 m (8 in) de longitud, o 12 tornillos por cada 2,74 m (9 in) de longitud. Concreto: Perforar orificios de 6,5 mm (<sup>1</sup>/<sub>4</sub> in) en los extremos del retén para la tapa superior e inferior. Escalonar los orificios en cada ala del retén. Utilizar las lengüetas ranuradas de la tapa superior e inferior para transferir la ubicación del orificio al retén. Perforar orificios de 6,5 mm (<sup>1</sup>/<sub>4</sub> in) en las dos alas del retén. Escalonar los elementos de fijación en cada ala del retén. Perforar 6 orificios por cada 1,22 m (4 in) de longitud, 10 orificios por cada 2,44 m (8 in) de longitud, o 12 orificios por cada 2,74 m (9 in) de longitud. Transferir la ubicación de todos los orificios de montaje a la pared. Perforar orificios de 6,5 mm (<sup>1</sup>/<sub>4</sub> in) y colocar los tacos de EXPANSIÓN en los orificios de la pared. Montar el retén con tornillos phillips de cabeza plana n.º 10 x 1<sup>3</sup>/<sub>4</sub> in y ajustar para asegurar el retén a la pared.

##### 2. Instalación de la tapa superior e inferior:

Tablero de yeso: superponer el retén con las lengüetas de montaje de la tapa superior e inferior y fijarlas al retén con dos tornillos autorroscantes de cabeza plana phillips n.º 8 x 1<sup>1</sup>/<sub>4</sub> in por tapa. Escalonar los elementos de fijación en cada ala de la tapa.

Concreto: superponer el retén con las lengüetas de montaje de la tapa superior e inferior y fijarlas al retén y a los tacos de EXPANSIÓN con dos tornillos de cabeza plana phillips n.º 8 x 1<sup>1</sup>/<sub>2</sub> in por tapa. Cuando se instalen las tapas superiores flexibles en las guardas de rincón de ángulo personalizado, utilizar arandelas de copa y tornillos de cabeza plana para fijar las tapas superiores al retén.

3. Colocar la cubierta de vinilo en el retén para comprobar el ajuste. Ajustar la tapa superior del retén para obtener un ajuste firme con la cubierta de vinilo. Desde la parte superior, empujar la cubierta de vinilo sobre el retén presionando en toda su longitud hasta que la cubierta encaje firmemente en su lugar.

NOTA DE INSTALACIÓN. Los retenes de vinilo se pueden doblar sobre el terreno en ángulos 10° más abiertos o 10° más cerrados que 90°. Al hacerlo, utilizar tapas superiores e inferiores flexibles o, de lo contrario, la instalación deberá tener una altura completa desde el suelo hasta el techo.

#### 3.04 LIMPIEZA

A. Al finalizar la instalación, limpiar las superficies de acuerdo con las instrucciones de limpieza y mantenimiento de IPC.